

SUNWARD

NORWIT

STAVEBNÍ STROJE



SWE 50UF

Provozní hmotnost: 5 480 kg
Motor Kubota D1803-T: 29,7 kW

Technické specifikace SWE 50UF

Hlavní parametry

Druh kabiny	Kabina
Objem lopaty	0,14 m ³
Hmotnost stroje	5 480 kg

Motor

Typ	Kubota D1803-T
Druh	Řadový 4dobý kapalinou chlazený 3válec
Palivo / Emise	Nafta / Stage V
Jmenovitý výkon	29,7 kW při 2 200 min ⁻¹
Max. krouticí moment	150,5 Nm při 1 500 min ⁻¹
Zdvihový objem	1 826 cm ³

Hydraulický systém

Hlavní čerpadla	pístové s proměnným objemem
Tlak a průtok čerpadla	26MPa / 121 l/min

Podvozek

Pásky	Pryžové
Rychlost pojezdu	4,3/2,5 km/h
Stoupavost	70 %
Tlak na podklad	31 kPa

Pracovní výkony

Max. rypná síla (na násadě)	23 kN
Max. rypná síla (na lopatě)	34 kN
Max. tažná síla	48,6 kN
Otáčky otoče	10,7 min ⁻¹

Objemy provozních náplní

Palivová nádrž	70,0 l
Nádrž hydraulického oleje	70,0 l

Pracovní dosahy

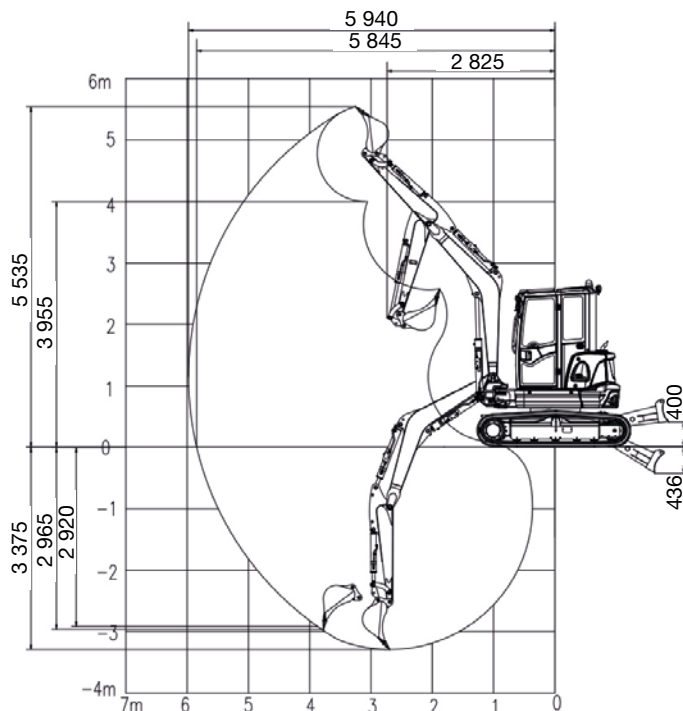

Rozměry

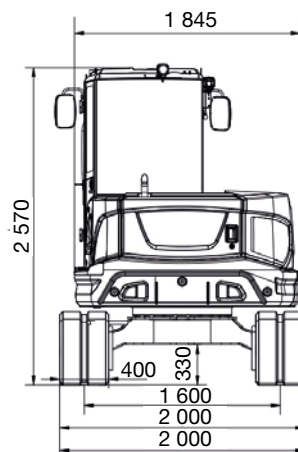
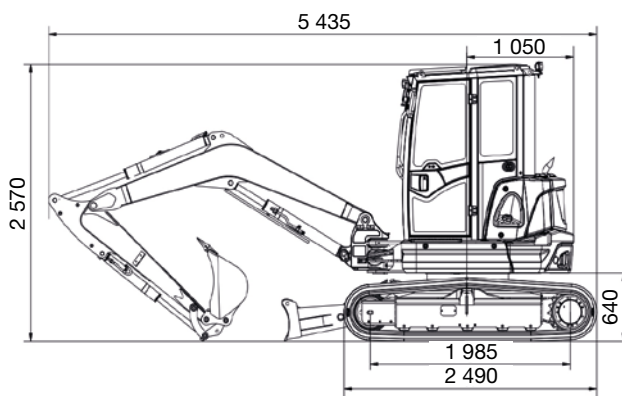

Rozměry v mm
Rozměry se mohou změnit podle výbavy stroje



NorWit,s.r.o.

Centrála Čechy | Písková Lhota 211 | 290 01 Poděbrady | tel.: 325 615 901 | e-mail: info@norwit.cz
 Centrála Morava | Pustiměř 265 | 683 21 Pustiměř | tel.: 542 425 911 | e-mail: pustimer@norwit.cz
 Pobočka Ostrava | Frýdecká 1145 | 739 32 Vratimov | tel.: 558 669 911 | e-mail: ostrava@norwit.cz
 Pobočka Strakonice | Na Křemelce 307 | 386 01 Strakonice | tel.: 720 049 806 | e-mail: strakonice@norwit.cz