

LGMG

SC0610E

PÁSOVÁ NŮŽKOVÁ
PLOŠINA

- Snadný pohyb na svazích nebo nerovném terénu, vynikající schopnost překonávání překážek, ideální na drsná pracoviště.
- Kompaktní velikost, možnost otáčení o 360 stupňů na místě, vhodná pro použití ve stísněných prostorech.
- Velký displej ECU, snadné a uživatelsky přívětivé ovládání.
- Výsuvný modul akumulátorů a odnímatelný boční kryt motoru usnadňují údržbu.



Pásová nůžková plošina LGMG

TECHNICKÉ PARAMETRY

TYP		SC0610E
Pracovní výška, max.	(m)	8,8
(A) Výška plošiny – zvednutá	(m)	6,8
(B) Délka pracovního koše	(m)	1,9
(C) Šířka pracovního koše	(m)	0,73
(D) Celková délka	(m)	2,05
(E) Celková šířka	(m)	0,99
(F) Celková výška – zábradlí nahoře	(m)	2,19
(G) Rozšíření pracovního koše	(m)	0,9
(H) Rozvor	(m)	1,55
Světlná výška – střed	(m)	115
VÝKONY		
Max. osob v koši (uvnitř / venku)		2 / 1
Nosnost plošiny	(kg)	250
Nosnost rozšíření plošiny	(kg)	120
Stoupavost (spuštěná)	%	25
Minimální poloměr zatáčení – vnější		Otočení na místě
Čas vysunutí / spuštění	(s)	36 / 36
POHON		
Napájení	(V / Ah)	24 V DC / 115 Ah
HYDRAULICKÝ SYSTÉM		
Objem hydraulického oleje	(l)	5,5
HMOTNOST		
Hmotnost stroje (CE/ANSI)	(kg)	1600

STANDARDNÍ VÝBAVA

Proporcionální ovládání	Bezúdržbové akumulátory
Nouzové vypínací tlačítko	Systém ochrany před přetížením
Nouzové spuštění	Ovládání jedním joystikem
Neznačující pásy	Inteligentní diagnostický systém
Výstraha při všech pohybech	Výstraha při náklonu s vypnutím zvedání
Sklopný žebřík	Vstupní dvířka s autom. západkou
Zvuková výstraha při spuštění s majáčkem	

VOLITELNÁ VÝBAVA

Elektrická zásuvka v koši	Biologicky odbouratelný hydraulický olej
Telematika	Hlasový výstražný systém
Ovládání dvěma joystiky	

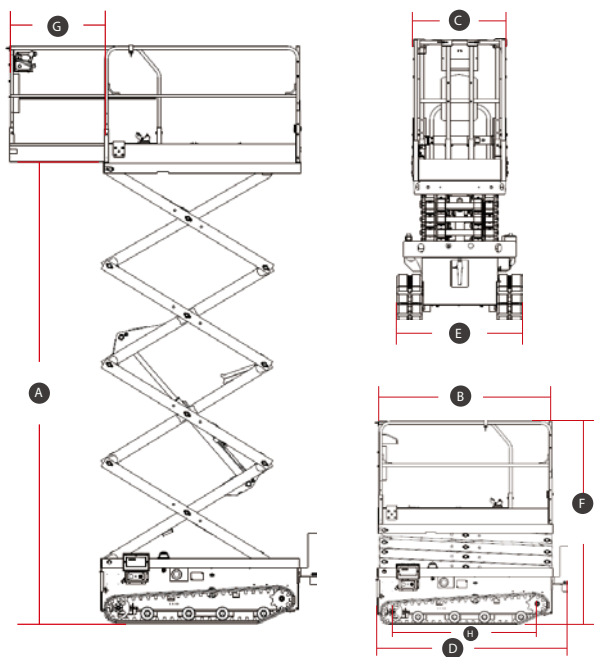

Více informací vám poskytne váš dodavatel LGMG.
LGMG si vyhrazuje právo na změnu technických parametrů bez předchozího upozornění.
Fotografie a ilustrace slouží pouze k propagačním účelům.

Výhradní zastoupení pro ČR a SR:

NORWIT
STAVEBNÍ STROJE

Ústředí:
Přísková 266a 211
800 01 Pustá Pole
tel.: 522 625 901
e-mail: pus@norw.it | pus@norw.cz

Service point Ostrava:
Frýdecká 1145, 739 32 Vratimov
tel.: +420 558 669 911 | e-mail: ostrava@norw.it | ostrava@norw.cz

LGMG
RELIABILITY IN ACTION