

MINIRYPADLA

SWE 25 UF a SWE 25 F

Výkon motoru: **14,6 kW**

Hmotnost stroje: **2650 kg (SWE 25UF) | 2640 kg (SWE 25 F)**



CO JE JINDE VOLITELNÉ

Představení SWE 25UF a SWE 25 F

Je mi velkým potěšením představit vám dva klenoty: **minirypadla SWE 25 F** a jeho verzi s nulovým zadním přesahem nástavby **SWE 25UF**. Oba stroje byly vyvinuty speciálně pro evropský trh. Tato minirypadla o hmotnostech 2,64 t resp. 2,65 t v rukou profesionála nebo příležitostného uživatele zvládnou všechny zadané úkoly. Moderní minirypadla SWE 25 F / SWE 20 UF se vyznačují vynikající odolností, efektivitou, snadnou přepravou, obsluhou i údržbou. Tato špičková minirypadla dále nabízejí vynikající výkon, komfortní a bezpečný provoz i pohodlnou údržbu.

SWE 25 F je ideální velikost pro různé komerční a rezidenční stavební projekty, jako jsou výkopy, drobné terénní úpravy nebo základové desky a základy staveb. Zároveň je SWE 25UF svým výkonem, efektivitou, všestranností a nulovým zadním přesahem perfektní pro práci na malých nebo městských staveništích či obecněji ve stísněných prostorách, což z něj dělá jeden z našich nejlépe prodávaných strojů v Evropě.

Jako produkt inovativní DNA naší společnosti SWE 25 F a SWE 25UF vytvářejí hodnotu pro naše zákazníky a zlepšuje kvalitu jejich života. Za pouhých 20 let se společnost Sunward rozrostla a stala se jedním z 50 největších světových výrobců stavebních strojů a 20 největších společností zbývajících se výrobou rypadel. Dnes jsou naše výrobky vyváženy do více než 100 zemí světa.

Děkujeme za sdílení naší hrdosti!

Professor He

Profesor HE

Hlavní vlastnosti

SPOLEHLIVÉ A VÝKONNÉ

Ohledně spolehlivosti neděláme nikdy kompromisy. A SWE 25 F (2,64 t) a jeho verze bez zadního přesahu SWE 25UF (2,65 t) nejsou výjimkou, – víme, že je budou využívat profesionální firmy nebo si je budou pronajímat příležitostní uživatelé. Takže stejně jako u našich dalších strojů, všechny klíčové komponenty pocházejí od prémiových světových značek. Od motoru Yanmar Stage V až po japonský hydraulický systém, vše je zaměřeno na spolehlivost, odolnost a zvýšený výkon. Jedinečný hydraulický systém Sunward zvyšuje výkon těchto 2,64 t/2,65 t strojů tím, že poskytuje jednu z nejvyšších vylamovacích sil lopaty na trhu.

UNIVERZÁLNÍ A OPTIMALIZOVANÉ

Protože rypadlo třídy 2,5+ tuny je v principu stroj na různá pracoviště, musí být schopno plnit nejrůznější úlohy a potřeby uživatelů. SWE 25 F a SWE 25UF mají 3 samostatné hydraulické okruhy, což znamená, že Sunward standardně poskytuje nejvyšší flexibilitu na trhu, aby vyhovoval jakémukoli pracovnímu požadavku a nástroji, včetně naklápěcích rotátorů.

BEZPEČNÉ A POHODLNÉ

Protože víme, že bezpečnost a pohodlí by měly jít ruku v ruce, SWE 25 F a SWE 25UF vás za všech podmínek ochrání a poskytne veškeré pohodlí. Kabina plně certifikovaná EU splňuje požadavky FOPS a TOPS II, od zesíleného podvozku, přes zesílené rámy výložníku a násady až po ocelové panely a litinové lišty. Tři promyšleně umístěné LED světlomety ve standardní výbavě (u SWE 25 F je navíc jeden zadní) zajistí výborný výhled a bezpečí ve dne i v noci.

SNADNÁ ÚDRŽBA A SERVIS

Všechny stroje Sunward jsou navrženy, prototypovány a následně rozebrány – v duchu reverzního inženýrství – jednoduše proto, aby se otestovalo, jak snadno se u nich provádí servis a údržba. A SWE 25 F a sesterský SWE 25UF nejsou výjimkou. Od přístupu ze země k servisním komponentům až po dostupnost dílů, údržba je snadná a jednoduchá! Není tedy žádným překvapením, že operátor potřebuje naše stroje pouze vyzkoušet, aby byl důkladně přesvědčen.

JE U NÁS STANDARD



Univerzální a optimalizované

Všechny zásadní komponenty pečlivě vybrány

Výkonný motor Yanmar 3 TNV 80 F jsme zvolili z řady dobrých důvodů. Tento motor využívá nepřímé vstřikování a vyznačuje se nízkou spotřebou paliva, nízkou hlučností, vibracemi a řízením výkonu ve velkých nadmořských výškách. Tento průmyslový vznětový motor o výkonu 19 k (14,6 kW) splňuje požadavky EPA Final Tier 4 a EU Stage V a díky své kompaktní konstrukci může plnit různé role. Perfektně se hodí pro naše spolehlivé a všestranné SWE 25 F a SWE 25UF.

Hydraulika je často považována za srdce stroje. To je důvod, proč si Sunward vybírá komponenty s nejlepšími referencemi na trhu. Pro naše dvě nová minirypadla jsme jako hlavního dodavatele hydraulického čerpadla a motorů otoče a pojezdu vybrali prémiové japonské značky. Čerpadla NACHI a Kayaba jsou efektivní, spolehlivá a rozměrově úsporná. Jejich volba Sunwardem pro SWE 25 F a SWE 25UF, jako důležitý příspěvek ke spolehlivosti, tedy rozhodně není náhoda.



Prémiové značky klíčových komponent

25F

YANMAR

Motor Stage V



KYB/HENGLI

Rozvaděče

Ventily a joysticky



NACHI/HENGLI

Hlavní čerpadlo



KYB/JMV

Motor pojezdu



KYB

Motor otoče



25UF

YANMAR

Motor Stage V



KYB

Rozvaděče

Ventily a joysticky



NACHI

Hlavní čerpadlo



KYB/JMV

Motor pojezdu



NACHI

Motor otoče





25F – Max. 4 845 mm



25UF – Max. 4 775 mm

Nejvyšší rypné síly a pracovní dosahy na trhu

SWE 25 F a SWE 25UF mají výjimečné rypné síly přes 22,7 kN na lopatě a téměř 10 kN na násadě, čímž se snadno srovnává s konkurencí 2,5tunových rypadel na trhu. A pokud jde o velké dosahy při rypání, konstrukce válce výložníku SWE 25 F poskytuje dosah dlouhý přes 4,6 metru (4 845 mm) a verze s nulovým přesahem SWE 25UF přes 4,7 m (4 775 mm), čímž tato dvě minirypadla nastavují laťku pro svou kategorii.

Ochranné kryty válců výložníku

Některým součástem rypadla, zejména válcům výložníku, hrozí při práci poškození způsobené například odletujícími kameny. Zvláštní péče je věnována ochraně válců výložníku a radlice kryty, aby se obsluha mohla plně soustředit na svou práci a nemusela být příliš opatrná, pokud jde o součásti stroje. A pokud svůj stroj půjčujete, víte, že se vrátí v dobrém stavu a připravený na mnoho dalších hodin pracovního nasazení.



PLYNULÉ OVLÁDÁNÍ DÍKY

Automatické řazení při pojezdu

SWE 25 F a SWE 25UF jsou vybaveny automatickým řazením mezi vysokým a nízkým rozsahem rychlostí. V případě, že stroj během pojezdu na vysoký rozsah rychlostí narazí na překážku, pro zvýšení trakce k překonání nerovností přeřadí automaticky z vysokého rozsahu rychlosti na nízký. Po překonání překážky se stroj automaticky vrátí do vysokorychlostního režimu. Automatické řazení zbavuje obsluhu častého manuálního přepínání rychlostí.

Pilotní ovládání pojezdu

Neustále zlepšujeme přesnost a ovladatelnost našich strojů, proto mají všechna naše 2,5tunová minirypadla standardně ovládání pojezdu s pilotním okruhem.

Univerzální a optimalizované

Výsledkem odborných znalostí a zkušeností jsou všestranné a optimalizované stroje

V duchu motto společnosti Sunward – „Inovace vede k hodnotě“ – se návrh a konstrukce soustředí na vytvoření nejpříznivější hodnoty pro majitele stroje a zároveň nabízí obsluhu stroje optimální všestrannost. Naše stroje lze tedy použít v široké škále pracovních podmínek a aplikací – přesně to, co hledáte u 2,5 t minibagru.

Od začátku dobře vybavený

Tento stroj s hmotností mírně přes 2,5 tuny je velmi dobře vybaven už z výrobního závodu:

- Dvojitý hydraulický okruh
- Hydraulický rychloupínač osazený z výroby
- Okruh pro kladivo a rotátor z výroby
- Vratné vedení z výroby
- Jeden dvoupolohový ovladač pilotního ventilu z výroby
- Z výroby joystick nakonfigurovaný k ovládní naklápačického rotátoru (rotátor dle vaší volby – Engcon, Steelwrist nebo Rototilt)



Od prvního dne na pracovišti připraven čelit jakékoli situaci



Kompletní nabídka přídatných okruhů ve standardní výbavě

SWE 25 F a SWE 25UF s nulovým přesahem se mohou přizpůsobit jakékoli práci díky kompletní nabídce přídatných okruhů ve standardu, navíc mají plně nastavitelný tlak a průtok pro všechny typy nástrojů se sledováním hodnot.

Standardně nabízíme ne méně než 3 samostatné pomocné okruhy (standardem na trhu je 1 nebo 2 okruhy), které mají následující funkce:

- 1 okruh na násadě výložníku (AUX1), standardně se používá pro hydraulický rychloupínač
- 1 okruh s větším průtokem pro nástroje náročné na průtok, např hydraulické kladivo (AUX2)
- 1 okruh s menším průtokem pro nástroje se 2 pohony (AUX3)

Zvýšená ochrana hadic/ přídatných vedení





Připraven na všechny druhy prací

SWE 25 F a SWE 25UF od prvního dne využijí všechno továrně namontované vybavení, včetně všech funkcí pro nejnáročnější příslušenství, tedy například naklápací rotátor.



Kompaktní pro snadnou přepravu

Všestrannost 2,5tunového minirypadla začíná u toho, jak dobře je navrženo pro přepravu. SWE 25 F a SWE 25UF jdou dál, než aby jen byly v souladu s přepravními předpisy EU, jsou skutečně kompaktní (šířka 1 500 mm) a lehké (2 640–2 650 kg), to umožňuje snadnou, bezpečnou a zajištěnou přepravu. S automatickým zámkem otoče a 4 snadno přístupnými uvazovacími body na nástavbě lze stroj bezpečně přepravovat na malém přívěsu s až 3 lopatami a hydraulickým kladivem.



/// Kompaktní a elegantní – snadno se přepravuje na jakékoli pracoviště

Bezpečí a pohodlí

Kromě certifikace EU jsou všechny stroje Sunward na evropském trhu navrženy tak, aby splňovaly potřeby evropských zákazníků. A zde není žádný prostor pro kompromis mezi pohodlím a bezpečností.



Bezpečná a komfortní kabina

Kabina standardně s konstrukcemi FOPS, TOPS zaručuje bezpečnou a pohodlnou práci ve všech pracovních prostředích.

Rozměrný vstup do prostorné kabiny vítá evropské operátory všech velikostí. Celkově ergonomicky uspořádaná kabina je navržena s cílem zajistit obsluhu pohodlí a produktivitu. Odpružená sedačka, topení, nastavitelné loketní opěrky a rádio s porty USB dále zvyšují pohodlí v kabině a tím i efektivitu práce.

Vynikající výhled velkými okny a přehledné rozložení ovládacích prvků přispívají k velmi snadnému ovládání. A konečně, bezpečnostní balíček včetně hasičiho přístroje, bezpečnostního kládívka a bezpečnostního pásu přispívá k celkovému pocitu bezpečí.

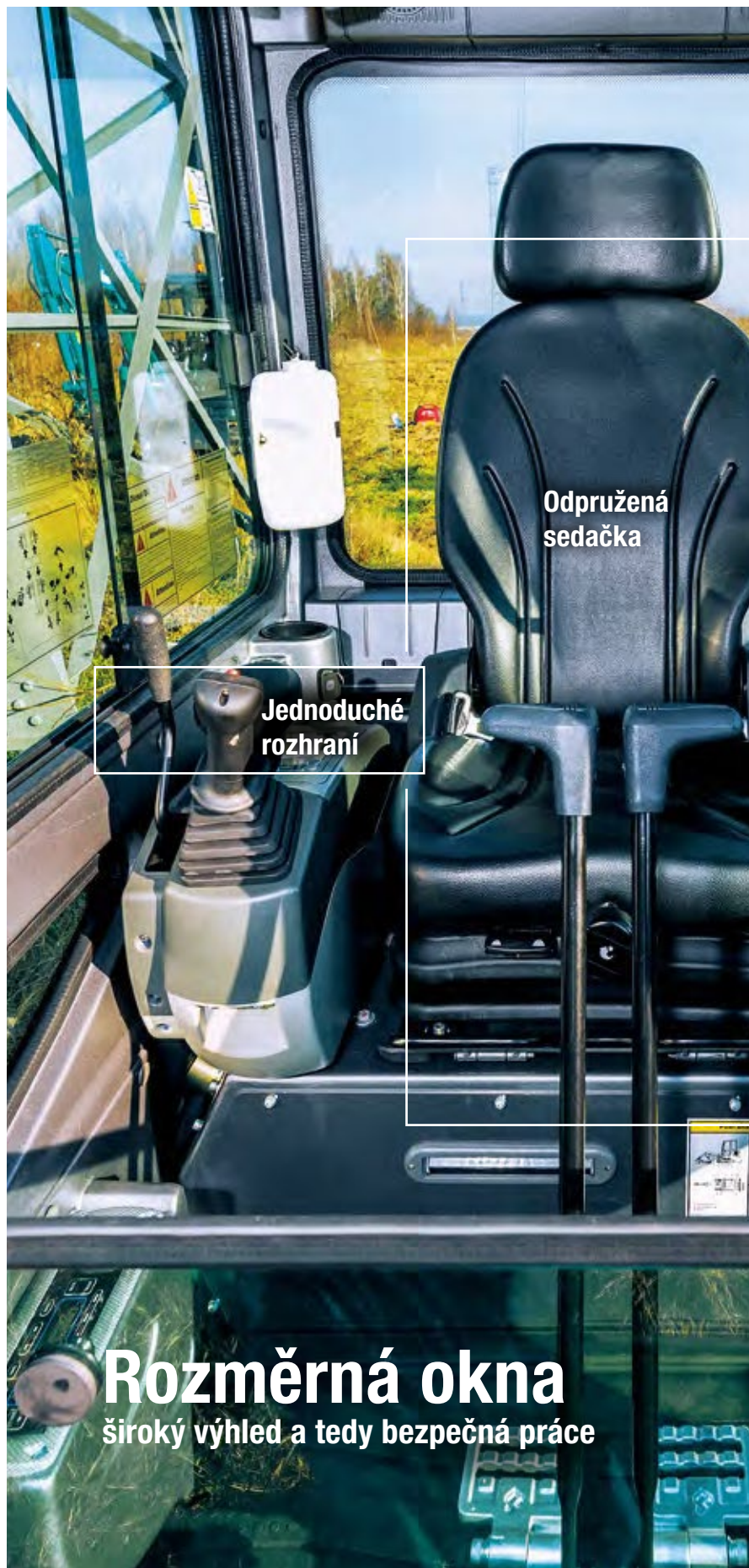

Odpružená
sedačka

Jednoduché
rozhraní

Rozměrná okna
široký výhled a tedy bezpečná práce



Jednoduchá
obsluha



Tip: SWE 25 F
ještě jedno
světlo vzadu



Výborný výhled dozadu, bezpečnost ve standardu

Výborný výhled do všech stran za jasných i zatažených dnů

Rozměrná okna, štíhlé příčky a zrcátka na obou stranách usnadňují při práci přehled o dění kolem stroje. Navíc pro zajištění bezpečné práce bez ohledu na počasí a po 24 hodin denně jsou tato minirypadla standardně vybavena až 4 LED světly, dva na přední části kabiny, jeden na levé straně výložníku a jeden na zadní straně kabiny (pouze SWE 25 F).



Barevný displej s kombinovaným číslicovým a analogovým zobrazením

Snadno čitelný 5,7" barevný LCD displej s centralizovaným zobrazením funkcí a jednoduchým rozhraním pro snadnou obsluhu dává přehled o stavu stroje, otáčkách a teplotě motoru, množství paliva, počtu provozních hodin a stavu indikátorů tlaku oleje a dobíjení akumulátoru.

Snadná údržba a servis

25F

Hodně místa u všech servisních míst

Aby se zkrátila doba a snížily náklady na údržbu dají se kryty na zadní odklopit a pak poskytují přímý přístup k servisním místům. Servisní technici tak mají velmi snadný přístup k palivové nádrži a centralizovaným maznicím i spoustu místa k provádění údržby. Výsledek: rychlejší údržba a nižší náklady.

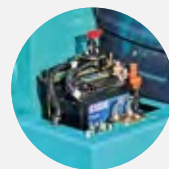

01 PALIVOVÁ A HYDRAULICKÁ NÁDRŽ, AKUMULÁTOR



03 EXPANZNÍ NÁDOBK



05 PRIMÁRNÍ PALIVOVÝ FILTR

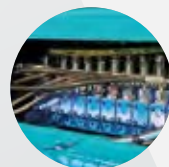

07 HLAVNÍ ROZVADĚČ



Věděli jste?

Obsluhy i servisní technici se mohou těšit ze stroje, který byl navržen, prototypován a následně v duchu reverzního inženýrství rozebrán pro usnadnění všech úkonů servisu a údržby.

3 AŽ ROKY ZÁRUKA
STANDARD PRO VŠECHNY PRODUKTY SUNWARD

25UF

Centralizovaná servisní místa

Aby se zkrátila doba a snížily náklady na údržbu dá se zadní kryt odklopit a otevře tak přímý přístup k servisním místům. S velmi snadným přístupem k palivové nádrži a centralizovaným maznicím se SWE 25UF udržuje stejně snadno, jako se i ovládá.

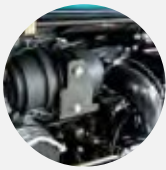

02 VZDUCHOVÝ FILTR



04 FILTR PILOTNÍHO OKRUHU



06 PŘÍPOJKY PRO MĚŘENÍ TLAKU



Nejlepší poměr cena/výkon od A do Z

Expertní design SWE 25 F a SWE 25UF zahrnuje dobře promyšlený výběr komponent zjednodušujících provoz a údržbu. Naše konstrukční volby vedou ke stroji, který poskytuje tolik standardních funkcí, klíčových komponent prémiových značek a schopností za správnou cenu. A navíc, vlastní originální náhradní díly Sunward jsou také ekonomické – a to vše, včetně nejlepšího poměru cena/výkon je korunováno 3letou standardní zárukou.

Přímá podpora v rámci Evropy

Evropská centrála společnosti Sunward je strategicky umístěna v belgickém Tesselenderlo, v srdci Evropy: 45 minut od bruselského mezinárodního letiště a 60 minut od přístavu Antverpy.



Stroje i díly snadno dostupné

Sunward Europe může ze své centrály v Tesselenderlo zajistit rychlé dodávky strojů a náhradních dílů po celé Evropě. Stroje a díly Sunward nemají problémy s dostupností. Stroje mohou být dodány velmi rychle od místních prodejců a obsluha strojů Sunward těží z rychlého a snadného přístupu do velkého distribučního centra dílů v Tesselenderlo. Sunward Europe garantuje dostupnost svých náhradních dílů ve výši 95 %.



DÍLY MOHOU BÝT
DORUČENY UŽ
DO 24 HODIN



Prodejci v Evropě, Spojeném království a na Blízkém Východě

Prodejci jsou srdcem vášně společnosti Sunward pro neustálé zlepšování. Znalosti našich prodejců jsou skutečným přínosem – jejich zpětná vazba od místních potřeb trhu zlepšuje naše inženýrské a designové inovace. Inovace společnosti Sunward vytvářejí hodnotu – pro operátory strojů a v konečném důsledku pro naše prodejce.

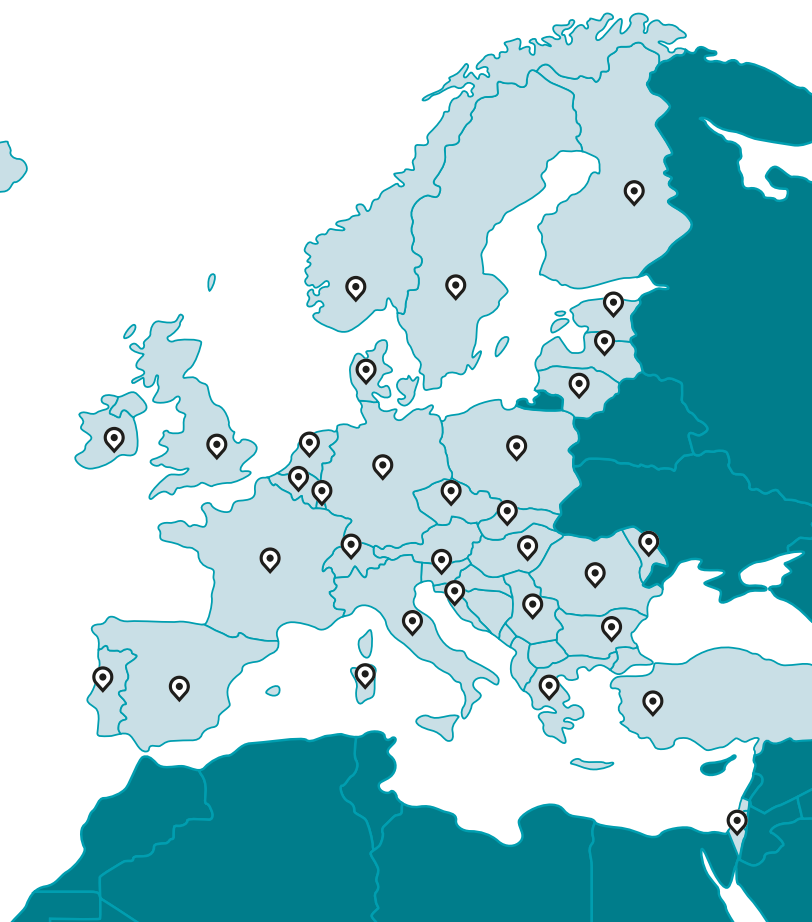

VÝBAVA

Standardní a volitelná výbava se v jednotlivých zemích liší. Pro více informací nás prosím kontaktujte.

		SWE 25 F STANDARDNÍ VÝBAVA	SWE 25 F VOLITELNÁ VÝBAVA	SWE 25UF STANDARDNÍ VÝBAVA	SWE 25UF VOLITELNÁ VÝBAVA
KABINA	Kombinovaný digitální a analogový displej	•		•	
	AM/FM rádio s USB portem	•		•	
	Držák nápojů	•		•	
	Sedačka s tlumením rázů	•		•	
	Systém spouštění motoru s mezípolohou	•		•	
	Topení	•		•	
	Samonavíjecí pás	•		•	
	ROPS	•		•	
	TOPS	•		•	
	FOPS	•		•	
	Ostříkovač čelního okna se stěračem	•		•	
	Zpětné zrcátko	•		•	
	Zapalovač cigaret	•		•	
	Výstraha při pojezdu	•		•	
	Pravý proporcionální joystick		•		•
	Dva proporcionální joystiky		•		•
PRACOVNÍ ZAŘÍZENÍ	Lopata 300 mm		•		•
	Lopata 550 mm		•		•
	Lopata 1 200 mm		•		•
	Násada 1 350 mm	•		•	
	Ochranné kryty válce radlice a výložníku	•		•	
	Sada bezpečnostních ventilů (bezpečnostní ventily výložníku a násady+ochrana proti přetížení+kroužek na pákové lopaty)		•		•
	Sada bezpečnostních ventilů radlice		•		•
PÁSY	Okruh hydraulického kladiva	•		•	
	Přezbové pásy 300 mm	•		•	
MOTOR	Ocelové pásy 300 mm		•		•
	Olejový filtr	•		•	
	Palivový filtr	•		•	
	Odlučovač vody z paliva	•		•	
	Vzduchový filtr	•		•	
	Chladič	•		•	
	Alternátor	•		•	
	Odpojovač akumulátoru	•		•	
	Expanzní nádržka	•		•	
	Elektrické palivové čerpadlo	•		•	
	Tlumič výfuku	•		•	
HYDRAULICKÝ SYSTÉM	Pilotní ovládání hydraulického systému	•		•	
	Zajišťovací brzda otoče	•		•	
	Parkovací brzda pojezdu	•		•	
	Dvourychlostní systém pojezdu	•		•	
	Automatický systém řazení	•		•	
	1. přídavný hydraulický okruh na konec násady (2 trubky)	•		•	
	2. přídavný hydraulický okruh na konec násady (2 trubky)	•		•	
	3. přídavný hydraulický okruh rychloupínače na konec násady (2 trubky)	•		•	
	Vratné vedení oleje (1 trubka)	•		•	
	Systém automatického mazání		•		•
Bezpečnostní sada pro hydraulické systémy řady QH		•		•	
OSVĚTLENÍ	1 pracovní LED světlomet na výložníku	•		•	
	2 pracovní LED světlometry na předku kabiny	•		•	
	Výstražné světlo pro provedení s kabinou	•		•	
	Výstražné světlo pro provedení s přístřeškem		•		•
	Zadní pracovní LED světlomet	•			•
OSTATNÍ	Přídavné protizávaží				•
	Systém Smart fleet		•		•

TECHNICKÉ PARAMETRY

		SWE 25 F	SWE 25UF
DRUH KABINY		Kabina/přístřešek	Kabina/přístřešek
OBJEM LOPATY		0,08 m ³	0,08 m ³
ŠÍŘKA STD. LOPATY		580 mm	580 mm
HMOTNOST STROJE		2 640 kg	2 650/2 550 kg
ROZMĚRY	Celkové rozměry (d×š×v)	4 262×1 500×2 400 mm	4 140×1 500×2 455 mm
	Minimální světlá výšky	280 mm	310 mm
MOTOR	Výrobce	YANMAR	YANMAR
	Typ	3TNV80F-SPSU	3TNV80F-SPSU
	Emisní norma	EU Stage V	EU Stage V
	Zdvihový objem	1,267 l	1,267 l
	Výkon	14,6/2400 kW/1/min	14,6/2400 kW/1/min
PÁSY	Druh	Pryžové/ocelové pásy	Pryžové/ocelové pásy
	Šířka pryžového pásu	300 mm	300 mm
PODVOZEK	Délka pásu	1 990 mm	1 990 mm
	Vzdálenost středů kol	1 560 mm	1 560 mm
	Rozchod pásů	1 200 mm	1 200 mm
	Rychlost pojezdu (vysoká/nízká)	4,4/2,6 km/h	4,6/2,4 km/h
	Svahová dostupnost	30 stupňů	30 stupňů
RYCHLOST OTOČE		9 1/min	10 1/min
TLAK NA PODKLAD		25 kpa	25,1 kpa
PARAMETRY RADLICE	Šířka	1 500 mm	1 500 mm
	Výška	325 mm	325 mm
	Zdvih (Nad/pod terén)	330/320 mm	330/320 mm
HYDRAULICKÁ ČERPADLA	Druh	1 pístové s proměnným objemem	2 pístová s proměnným objemem, 1 zubové
	Průtok	1 × 77 l/min	2 × 28,8+19,2+6,5 l/min
	Hydraulický tlak	24,5 Mpa	2 × 21,5+18 MPa
MOTOR OTOČE		pístový motor	pístový motor
MOTOR POJEZDU		2rychlostní pístový motor	pístový motor
OBJEM PALIVOVÉ NÁDRŽE		42,5 l	26 l
OBJEM HYDR. NÁDRŽE		30 l	24 l

ROZMĚRY

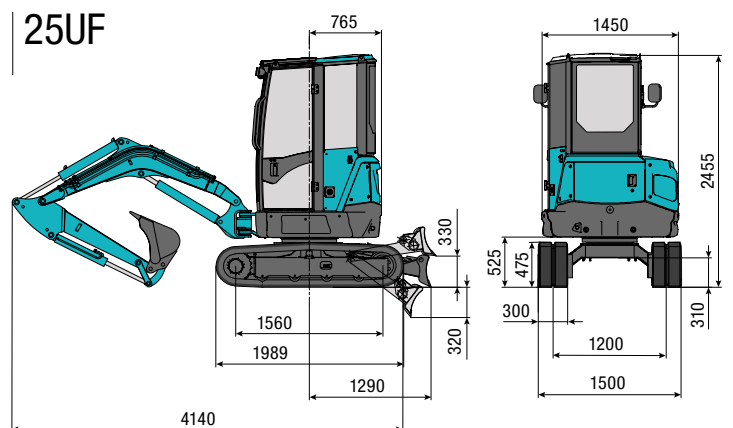
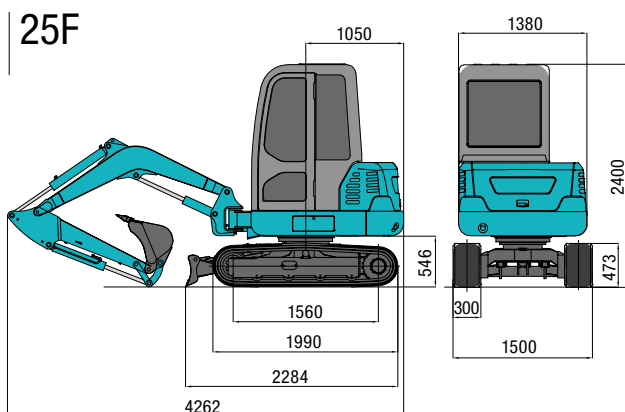

PRACOVNÍ DOSAHY

	SWE 25 F	SWE 25UF	
PRACOVNÍ DOSAHY	Max. výškový dosah	4 445 mm	4 355 mm
	Max. výklopná výška	3 110 mm	3 010 mm
	Max. hloubka výkopu	2 705 mm	2 840 mm
	Max. hloubka svislé stěny	2 475 mm	2 580 mm
	Max. pracovní dosah	4 845 mm	4 775 mm
	Úhel natočení výložníku (doleva/doprava)	66/54°	65/50°
	Přední poloměr otáčení	2 143 mm	1 980 mm
	Zadní poloměr otáčení	1 050 mm	765 mm
	Max rypná síla na násadě	14 kN	14 kN
	Max rypná síla na lopatě	24 kN	24 kN

25F

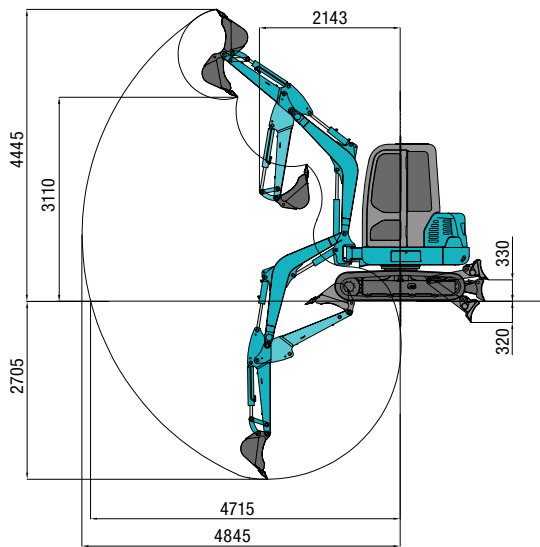

25UF

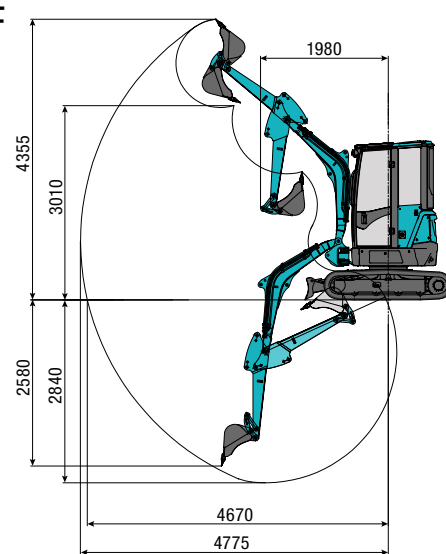

NOSNOSTI

SWE 25 F

Výška bodu zatižení (m)	Poloměr zvedání (MAX)		Polom. zvedání (3,0 m)		Polom. zvedání (2,0 m)	
	Dopředu (kg)	Do boku (kg)	Dopředu (kg)	Do boku (kg)	Dopředu (kg)	Do boku (kg)
2,0	435,00*	334,00	387,00*	370,00*	–	–
1,5	487,00*	266,00	609,00*	446,00	–	–
0,0	526,00*	266,00	726,00*	386,00	1292,20*	641,00
-1,0	570,00*	315,00	718,00*	368,00	1005,00*	574,00

SWE 25UF

Výška bodu zatižení (m)	Poloměr zvedání (MAX)		Polom. zvedání (3,0 m)		Polom. zvedání (2,0 m)	
	Dopředu (kg)	Do boku (kg)	Dopředu (kg)	Do boku (kg)	Dopředu (kg)	Do boku (kg)
2,0	574,00*	398,00	–	–	–	–
1,5	596,00*	255,00	648,00*	416,00	–	–
0,0	609,00*	244,00	861,00*	345,00	1270,00*	596,00
-1,0	631,00*	293,00	774,00*	334,00	1101,00*	495,00

Poznámka: 1. Hodnota s * je omezeno výkonem hydraulické soustavy a vychází z ISO 10567. Jmenovitá nosnost nepřesahuje 87 % výkonu hydraulické soustavy.

2. Hodnota bez * je omezena odolností proti převrácení a vychází z ISO 10567. Jmenovitá nosnost nepřesahuje 75 % odolnosti proti převrácení.

3. A: vzdálenost od středu otáčení ke kolmici břemene, B: vzdálenost mezi čepem lopaty a úrovní země.

25F

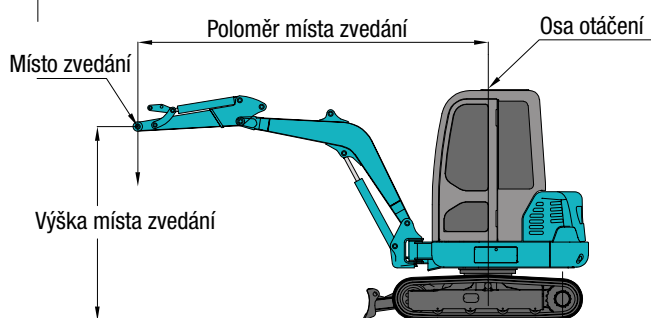

25UF

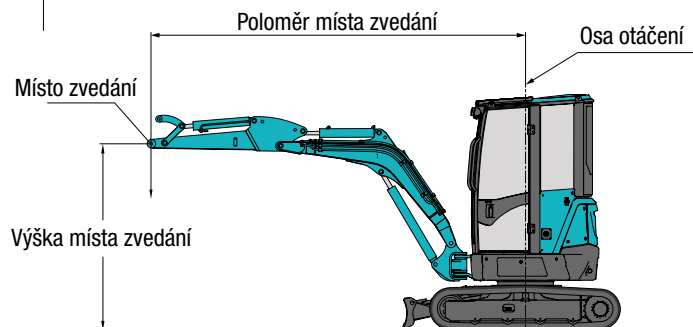

Sunward má v každé z těchto zemí jednoho nebo více prodejců

Podívejte se na naše webové stránky, kde najdete aktuální seznam prodejců.

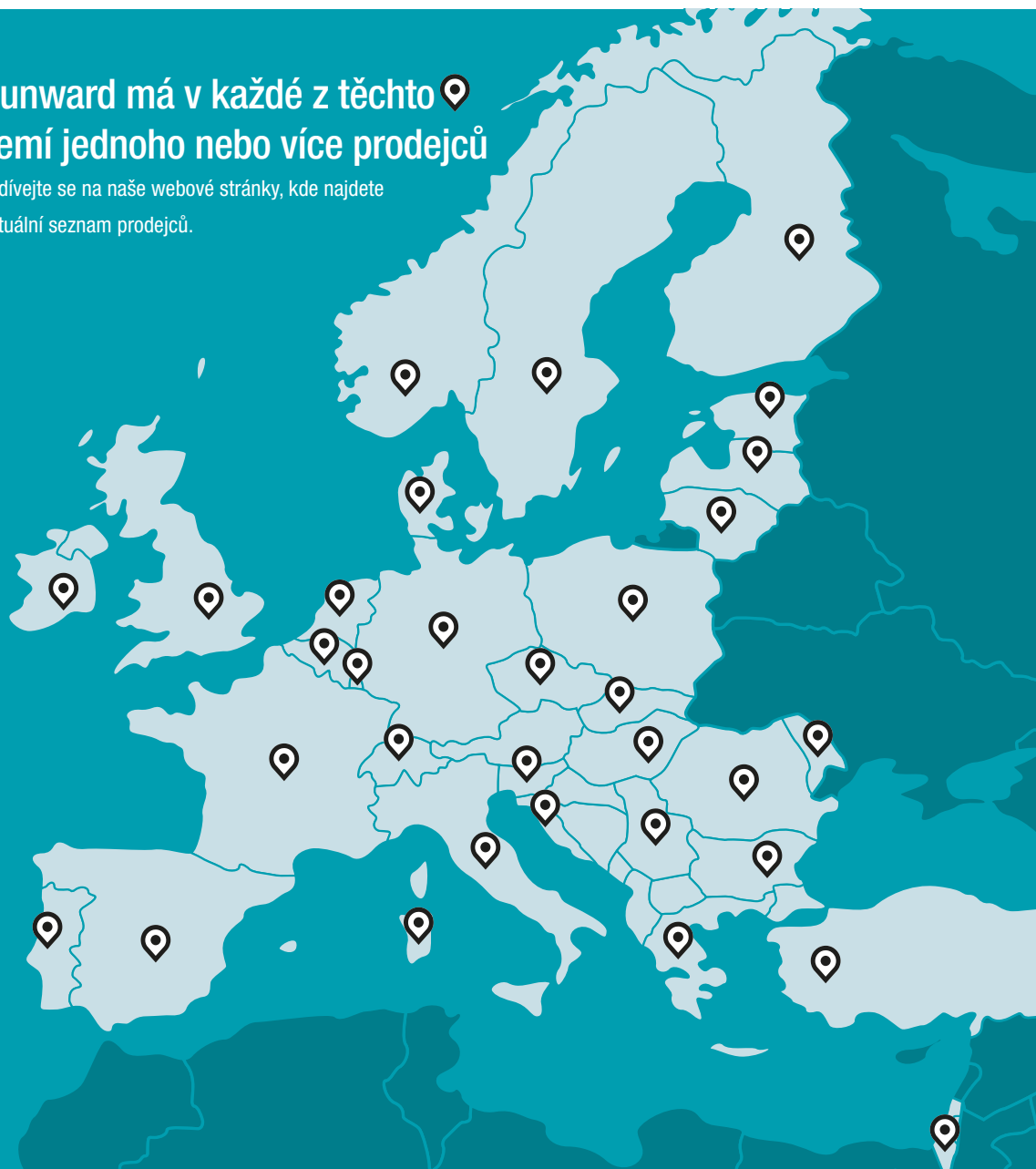

SUNWARD EUROPE HEAVY INDUSTRY N.V

✉ Havenlaan 1
B-3980 TESSENDERLO
Belgie

☎ +32 (0) 11 43 46 66
▶ info.eu@sunward.cc
🌐 www.sunward.eu

ZASTOUPENÍ PRO ČR



STAVEBNÍ MECHANIZACE
PRODEJ_SERVIS_PRONAJEM
NORWIT_www.norwit.cz

Čechy
Písková Lhota 211
290 01 Poděbrady
tel. 325 615 901
email: info@norwit.cz

Morava
Pustiměřské Prusy 265
683 21 Pustiměř
tel. 542 425 911
email: pustimer@norwit.cz