

AIRMAN®

 Japonská kvalita od roku 1938



AX26u

Provozní hmotnost: 2 570 kg (přístřešek)
2 720 kg (kabina)
Motor Yanmar 3TNV76: 14,5 kW (19,4 k)



NORWIT

DIAMANTOVÉ NÁSTROJE
STAVEBNÍ MECHANIZACE
PRODEJ _ SERVIS _ PRONÁJEM

Technické specifikace AX26u

Motor

Typ	Yanmar 3TNV76
Druh	Čtyřdobý, kapalinou chlazený vznětový motor s nepřímým vstřikem
Palivo	Nafta
Počet válců	3
Jmenovitý výkon	14,5 kW při 2 500 min ⁻¹
Maximální točivý moment	64,1 Nm při 1 800 min ⁻¹
Zdvihový objem	1 115 cm ³
Akumulátor	1× 12 V / 36 Ah

Hydraulický systém

Hlavní hydrogenerátory (maximální průtok)	2 axiální pístové s proměnným objemem (2× 30,0 l/min) 1 zubový (1× 16,3 l/min)
Pomocný hydrogenerátor	1 zubový (6,8 l/min)
Hydromotory pojezdu	2 axiální pístové s proměnným objemem
Hydromotor otoče	1 axiální pístový

Nástavba

Pohon otoče axiálním pístovým hydromotorem s redukční planetovou převodovkou v olejové lázni. Jednořadé ložisko otoče. Kotoučová brzda otoče, ovládaná pružinou, uvolňovaná tlakem hydraulického oleje.

Rychlost otáčení nástavby	9,1 min ⁻¹
Krouticí moment	3,6 kNm

Kabina

Samostatná prostorná kabina šířky 1 050 mm a výšky 1 610 mm, odpovídající standardům ISO. Tvrzená skla na všech 4 stranách, výborný výhled. Čelní okno (horní a dolní část) lze otevřít.

Hlučnost

Hladina akustického tlaku v přístřešku podle normy ISO 6396 LpA 77 dB (A)

Hladina akustického tlaku v kabině podle normy ISO 6396 LpA 78 dB (A)

Vnější hlučnost podle ISO 6395 a ISO 6395 Směrnice EU 2000/14/ES LwA 93 dB (A)

Objemy provozních náplní

Palivová nádrž	33,4 l
Chladicí kapalina motoru	3,1 l
Motorový olej	3,7 l
Koncový převod (každá strana)	0,6 l
Hydraulický systém	39,0 l
Nádrž hydraulického oleje	24,1 l

Rypné síly

Délka ramena	1,30 m
Rypná síla lžice ISO	22,3 kN
Rypná síla lžice SAE	18,0 kN
Rypná síla ramene ISO	14,5 kN
Rypná síla ramene SAE	13,6 kN

Standardní výbava

- Odučovač vody z paliva
 - Ovládací páky s pilotními ventily
 - Vypínací ventil pilotního ovládaní se spuštěním motoru jen s pákami v neutrální poloze
 - Dvourychlostní systém pojezdu
 - Ventil pro přidavný okruh
 - Radiopřijímač AM/FM
 - Loketní opěrky
 - Páka s ovládaním přidavných funkcí (AFL)
 - Držák nápojů
 - Dělená podložka na podlahu
 - Čelní sklo s plynovou vzpěrou
 - Kabina ROPS/OPG
 - Bezpečnostní pás
 - Přidavná zásuvka (12 V)
 - Odpružená sedačka
 - Spínač a kabeláž pro majáček
 - Skřínka na nářadí
 - Protizávaží
 - Přidavný ventil při přetížení
 - Akumulátor pilotního okruhu
 - Pryžové pásy šířky 230 mm
 - Rameno 1,30 m
 - Výložník 2,10 m
 - Samomazná pouzdra (HN) pracovního zařízení
 - Vedení přidavného hydraulického okruhu
 - Volitelný systém ochrany před odcizením
- * Standardní výbava provedení s přístřeškem a kabinou se liší

Pracovní dosahy

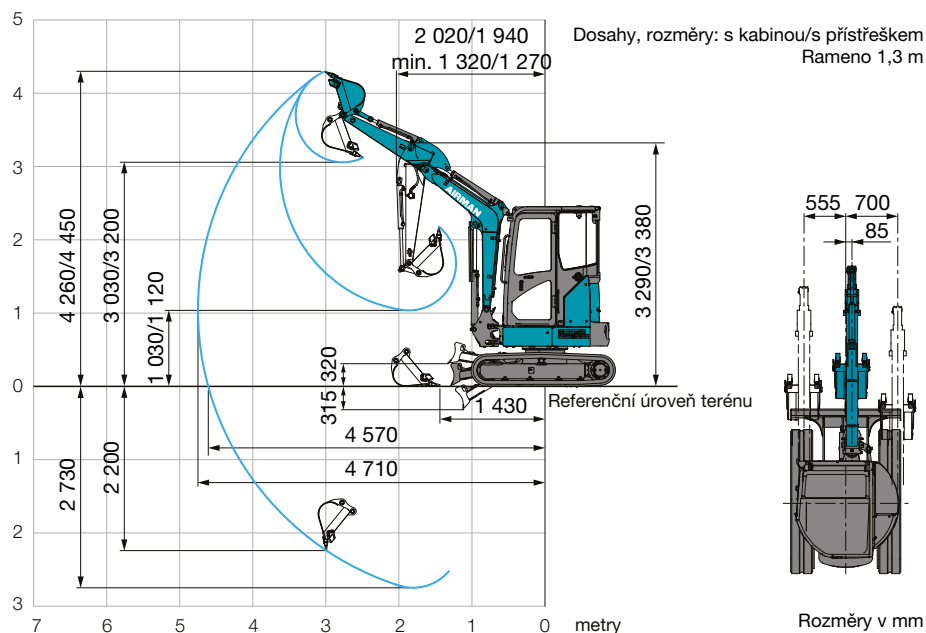

Rozměry

