

TECHNICKÉ PARAMETRY

Tandemové vibrační válce
BW 100 AD-5, BW 120 AD-5

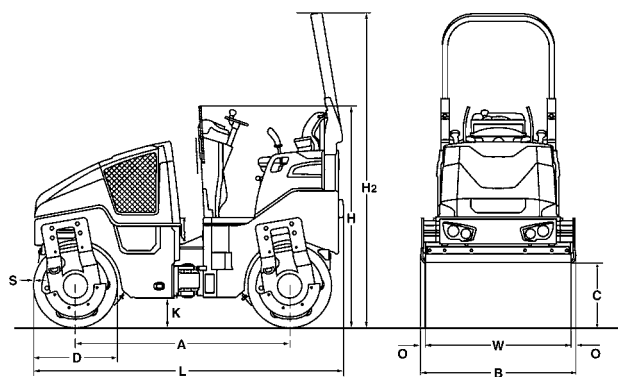



Rozměry v mm	A	B	C	D	H	H2	K	L	O	S	W
BW 100 AD-5	1752	1072	523	700	1808	2568	254	2529	36	13	1000
BW 120 AD-5	1752	1272	523	700	1808	2568	254	2529	36	13	1200

Přepravní rozměry v m³

BW 100 AD-5
BW 120 AD-5

bez ROPS

4,902
5,816

s ROPS

6,962
8,261

Typ stroje	Hutnicí výkon (m ³ /h) při doporučené tloušťce vrstvy		
	Štěrk, písek	Směšná zemina	Naplaveniny, jíl
BW 100 AD-5	80–145	55–105	38–73
BW 120 AD-5	85–170	65–125	43–85

Typ stroje	Hutnicí výkon (t/h) při různých tloušťkách vrstev		
	2–4 cm	6–8 cm	10–12 cm
BW 100 AD-5	15–40	40–60	60–100
BW 120 AD-5	20–45	40–70	70–120

Technické parametry		BOMAG BW 100 AD-5	BOMAG BW 120 AD-5
Hmotnosti			
Provozní hmotnost s ROPS (CECE)	kg	2600	2750
Statický lineární tlak (CECE)	kg/cm	13,0	11,5
Celková hmotnost	kg	3400	3500
Rozměry			
Pracovní šířka	mm	1000	1200
Vnitřní poloměr zatáčení	mm	2550	2450
Parametry pojezdu			
Rychlost pojezdu, max.	km/h	0–10,0	0–10,0
Pracovní rychlost s vibracemi, max.	km/h	0–10,0	0–10,0
Stoupavost bez/s vibracemi, max.	%	40/30	40/30
Pohon			
Výrobce motoru		Kubota	Kubota
Typ		D1803	D1803
Stupeň emisní normy		Stage IV/TIER 4f	Stage IV/TIER 4f
Chlazení		kapalinou	kapalinou
Počet válců		3	3
Výkon dle ISO 14396	kW	24,3	24,3
Výkon dle SAE J 1995	k	33,0	33,0
Otáčky	min ⁻¹	2600	2600
Nastavení otáček 1	min ⁻¹	2500	2500
Nastavení otáček 2	min ⁻¹	2600	2600
Elektrická výbava	V	12	12
Poháněný běhoun		přední + zadní	přední + zadní
Brzdy			
Provozní		hydrostatická	hydrostatická
Parkovací		hydromechanická	hydromechanická
Řízení			
Systém		výkyvný středový čep	výkyvný středový čep
Typ		hydrostatický	hydrostatický
Úhel řízení ±/výkyv střed. čepu ±	stupně	32/10	32/10
Krabí chod	mm	0–50	0–50
Systém budiče			
Vibrace běhounu		přední + zadní	přední + zadní
Typ pohonu		hydrostatický	hydrostatický
Frekvence	Hz	63/67	63/67
Amplituda	mm	0,50	0,50
Odstředivá síla	kN	30/34	36/41
Systém skrápění			
Druh skrápěcího systému		tlakový	tlakový
Objemy nádrží			
Palivo	l	35,0	35,0
Voda	l	205,0	205,0

Změny technických parametrů vyhrazeny. Stroje mohou být vyrobeny s volitelnou výbavou.

Standardní výbava

- Hydrostatický pohon pojezdu i vibrací
- Tlakový skrápěcí systém s intervalovým spínačem
- Dva škrabáky na každém běhounu, odklopné, přitlačované pružinou
- Multifunkční páka ovládní pojezdu
- Multifunkční displej s počítadlem motohodin
- Ukazatel hladiny vody
- Elektronický palivoměr
- Nouzové vypínací tlačítko
- Individuální nastavování vibrací
- Inteligentní řízení vibrací (IVC)
- Zabudovaná odkládací schránka
- Nastavitelná sedačka obsluhy
- Galvanizovaná uzavazovací oka
- Výstražná houkačka při couvání
- Jednobodový zvedací závěs
- Kryty proti vandalům
- Uzamykatelná kapota motoru z kompozitního materiálu
- Přední i zadní pracovní světlomety
- Zásuvka 12 V
- Spínač sedačky

Volitelná výbava

- * Sklápěcí ROPS a bezpečnostní pás
- Boční ořezávací kolečko levé/pravé
- Bočně posuvná sedačka se zdvojenou pákou pojezdu
- Posýpač
- Odpojovač akumulátoru
- Směrová a výstražná světla
- Majáček
- Přídavné světlomety na ROPS
- Stříška proti slunci, sklápěcí s ROPS
- Ochrana proti povětrnosti na stříšku proti slunci
- Barevné provedení na přání
- Vyhřívání sedačky
- Širokopásmová výstražná houkačka při couvání
- Dělič průtoku
- Biologicky odbouratelný hydraulický olej
- Ochrana proti odcizení
- BOMAG TELEMATIC
- ECONOMIZER
- Zobrazovač teploty živičné směsi

* S certifikátem CE standardní výbava
(platné pro členské země EU)

Prodejce v ČR NorWit, s.r.o.:

Provozovna Čechy

Písková Lhota 211
290 01 Poděbrady
Tel.: 325 615 901
E-mail: info@norwit.cz

Provozovna Morava

Pustiměř 265
683 21 Pustiměř
Tel.: 542 425 911
E-mail: pustimer@norwit.cz



BOMAG
FAYAT GROUP