

AIRMAN®



Japonská kvalita od roku 1938



AX19u

Provozní hmotnost: 1 860 kg
Motor Yanmar 3TNV70: 10,6 kW (14,2 k)



NORWIT

DIAMANTOVÉ NÁSTROJE
STAVEBNÍ MECHANIZACE
PRODEJ _ SERVIS _ PRONÁJEM

Technické specifikace AX19u

Motor

Typ	Yanmar 3TNV70
Druh	Čtyřdobý, kapalinou chlazený vznětový motor s nepřímým vstřikem
Palivo	Nafta
Počet válců	3
Jmenovitý výkon	10,6 kW při 2 400 min ⁻¹
Maximální točivý moment	48,8 Nm při 1 800 min ⁻¹
Zdvihový objem	854 cm ³
Akumulátor	1× 12 V / 36 Ah

Hydraulický systém

Hlavní hydrogenerátory (maximální průtok)	2 axiální pístové s proměnným objemem (2× 19,2 l/min) 1 zubový (1× 10,8 l/min)
Pomocný hydrogenerátor	1 zubový (6,5 l/min)
Hydromotory pojezdu	2 axiální pístové s proměnným objemem
Hydromotor otoče	1 axiální pístový

Nástavba

Jednořadé ložisko otoče. Kotoučová brzda otoče, ovládaná pružinou, uvolňovaná tlakem hydraulického oleje.

Rychlost otáčení nástavby	9,4 min ⁻¹
Krouticí moment	1,7 kNm

Hlučnost

Hladina akustického tlaku v kabině podle normy ISO 6396 LpA 76 dB (A)

Vnější hlučnost podle ISO 6395 a ISO 6395 Směrnice EU 2000/14/ES LwA 92,1 dB (A)

Objemy provozních náplní

Palivová nádrž	20,00 l
Chladicí kapalina motoru	2,70 l
Motorový olej	3,10 l
Koncový převod (každá strana)	0,25 l
Hydraulický systém	26,00 l
Nádrž hydraulického oleje	14,00 l

Rypné síly

Délka ramena	1,13 m
Rypná síla lžice ISO	16,0 kN
Rypná síla lžice SAE	12,6 kN
Rypná síla ramene ISO	9,3 kN
Rypná síla ramene SAE	8,5 kN

Standardní výbava

- Odlučovač vody z paliva
 - Ovládací páky s pilotními ventily
 - Vypínací ventil pilotního ovládaní se spouštěním motoru jen s pákami v neutrální poloze
 - Dvourychlostní systém pojezdu
 - Ventil pro přídavný okruh
 - Parkovací brzda otoče
 - Parkovací brzda pojezdu
 - Loketní opěrky
 - Držák nápojů
 - Elektrická houkačka
 - Podložka na podlahu
 - Přístřešek ROPS/OPG
 - Standardní výbava
- Bezpečnostní pás
 - Přídavná zásuvka (12 V)
 - Odpružená sedačka
 - Rozšiřovací podvozek
 - Protizávaží 240 kg
 - Pryžové pásy šířky 230 mm
 - Rameno 1,13 m
 - Výložník 1,82 m
 - Vedení přídavného hydraulického okruhu
 - Samomazná pouzdra pracovního zařízení (HN)
 - Systém ochrany před odcizením
 - Volitelná výbava

Pracovní dosahy

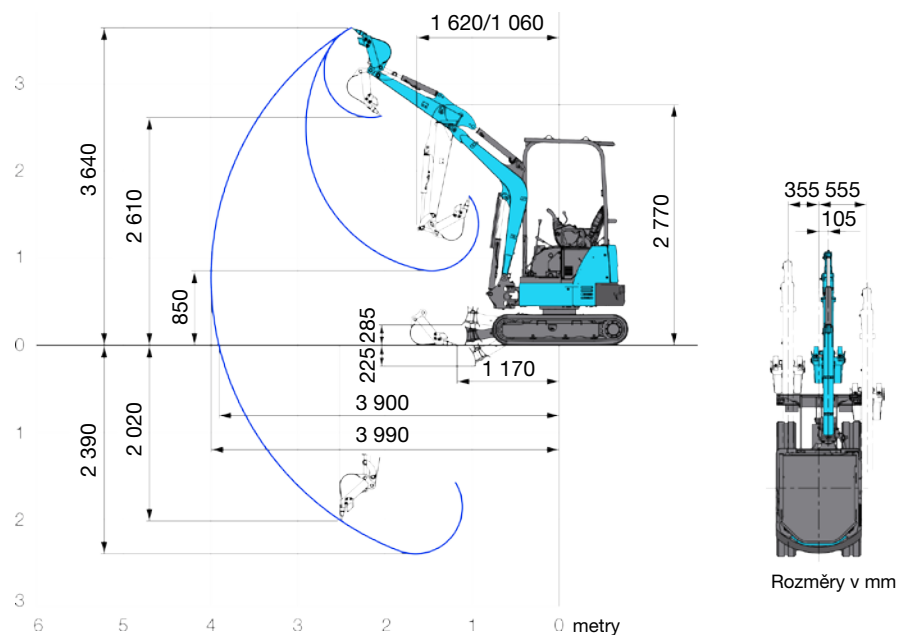

Rozměry

