

# AIRMAN®



Japonská kvalita od roku 1938



## AX17u

Provozní hmotnost: 1 760 kg  
Motor Yanmar 3TNV70: 10,6 kW (14,2 k)



NORWIT

DIAMANTOVÉ NÁSTROJE  
STAVEBNÍ MECHANIZACE  
PRODEJ \_ SERVIS \_ PRONÁJEM

## Technické specifikace AX17u

### Motor

Typ	Yanmar 3TNV70
Druh	Čtyřdobý, kapalinou chlazený vznětový motor s nepřímým vstřikem
Palivo	Nafta
Počet válců	3
Jmenovitý výkon	10,6 kW při 2 400 min <sup>-1</sup>
Maximální točivý moment	48,8 Nm při 1 800 min <sup>-1</sup>
Zdvihový objem	854 cm <sup>3</sup>
Akumulátor	1× 12 V / 36 Ah

### Hydraulický systém

Hlavní hydrogenerátory (maximální průtok)	2 axiální pístové s proměnným objemem (2× 19,2 l/min) 1 zubový (1× 10,8 l/min)
Pomocný hydrogenerátor	1 zubový (6,5 l/min)
Hydromotory pojezdu	2 axiální pístové s proměnným objemem
Hydromotor otoče	1 axiální pístový

### Nástavba

Jednořadá ložisko otoče. Kotoučová brzda otoče, ovládaná pružinou, uvolňovaná tlakem hydraulického oleje.

Rychlost otáčení nástavby	9,4 min <sup>-1</sup>
Krouticí moment	1,7 kNm

### Hlučnost

Hladina akustického tlaku v kabině podle normy ISO 6396 LpA 76 dB (A)

Vnější hlučnost podle ISO 6395 a ISO 6395 Směrnice EU 2000/14/ES LwA 92,1 dB (A)

### Objemy provozních náplní

Palivová nádrž	20,00 l
Chladicí kapalina motoru	2,70 l
Motorový olej	3,10 l
Koncový převod (každá strana)	0,25 l
Hydraulický systém	26,00 l
Nádrž hydraulického oleje	14,00 l

### Rypné síly

Délka ramena	0,93 m
Rypná síla lžice ISO	16,0 kN
Rypná síla lžice SAE	12,5 kN
Rypná síla ramene ISO	8,6 kN
Rypná síla ramene SAE	7,9 kN

### Standardní výbava

- Odlučovač vody z paliva
  - Ovládací páky s pilotními ventily
  - Vypínací ventil pilotního ovládaní se spouštěním motoru jen s pákami v neutrální poloze
  - Dvourychlostní systém pojezdu
  - Ventil pro přídavný okruh
  - Parkovací brzda otoče
  - Parkovací brzda pojezdu
  - Loketní opěrky
  - Držák nápojů
  - Elektrická houkačka
  - Podložka na podlahu
  - Přístřešek ROPS/OPG
  - Standardní výbava
- Bezpečnostní pás
  - Přídavná zásuvka (12 V)
  - Odpružená sedačka
  - Rozšiřovací podvozek
  - Protizávaží 120 kg
  - Pryžové pásy šířky 230 mm
  - Rameno 0,93 m
  - Výložník 1,82 m
  - Vedení přídavného hydraulického okruhu
  - Samomazná pouzdra pracovního zařízení (HN)
  - Systém ochrany před odcizením
  - Volitelná výbava

## Pracovní dosahy

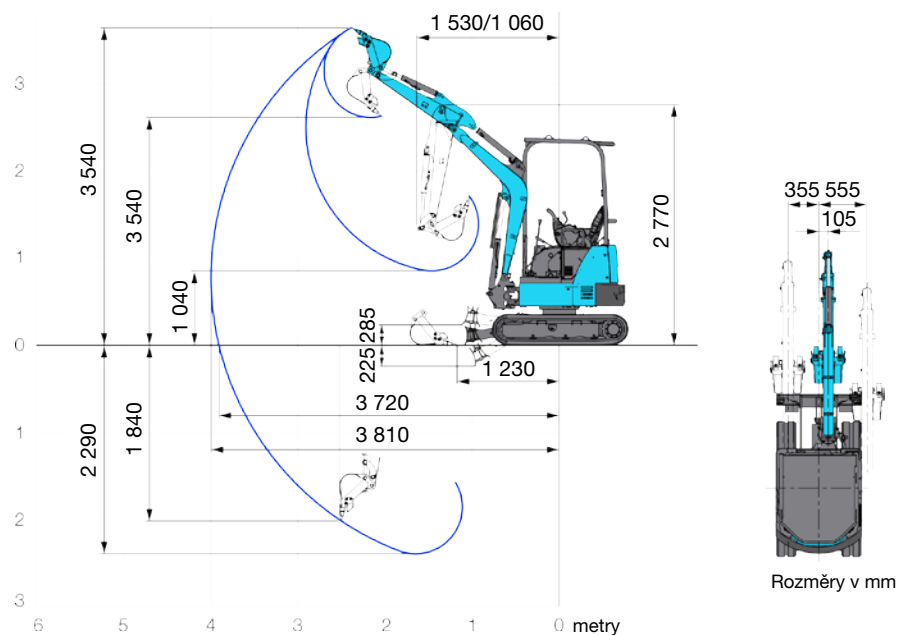

## Rozměry

